

MANUEL D'EMPLOI POUR L'UTILISATEUR



FR

NEPTIS PLUS



NB-SLT
NB-SLTB

NB-LET
NB-LETB

NB-SMT
NB-SMTB

NB-SMP

NB-SLP

Porte Automatique piétonne à battant



Français
TRADUCTION DES INSTRUCTIONS D'ORIGINE

RECOMMANDATIONS

CE MANUEL D'INSTRUCTIONS EST DESTINÉ A L'UTILISATEUR FINAL D'UN SYSTÈME DE PORTES AUTOMATIQUES À BATTANT LABEL ET SOUS-ENTEND QUE L'INSTALLATION ET LE CONTRÔLE ONT ÉTÉ EFFECTUÉS PAR DU PERSONNEL SPÉCIALISÉ.

AVERTISSEMENTS GÉNÉRAUX DE SÉCURITÉ



AVANT DE METTRE LA PORTE AUTOMATIQUE EN SERVICE, LIRE ATTENTIVEMENT LE PRÉSENT MANUEL

DISPOSITIONS

L'automatisation a été construite pour être exclusivement utilisée avec des portes automatiques piétonnières à battant. Le fabricant décline toute responsabilité pour une utilisation impropre du produit ou pour dommages dérivant de modifications faites sur le système de sa propre initiative. Pour le fonctionnement du système, les règles pour la prévention des accidents doivent être respectées.

L'appareil peut être utilisé par des enfants à partir de 8 ans ainsi que par des personnes dont les capacités physiques, sensorielles et mentales sont réduites ou dont les connaissances et l'expérience sont insuffisantes, à condition d'être surveillés ou d'avoir reçu des instructions concernant l'utilisation sécurisée de l'appareil et de comprendre les risques encourus. Ne laissez pas les enfants jouer avec l'appareil. Le nettoyage et l'entretien à la charge de l'utilisateur ne doivent pas être réalisés par des enfants sans surveillance. Interdire aux enfants de s'arrêter ou de jouer dans le rayon d'action de la porte.

OBSERVATIONS

Les conditions pour l'utilisation et l'entretien prescrites par LABEL doivent être respectées. Les interventions d'entretien et de réparation ne doivent être effectuées que par un personnel qualifié et instruit sur le produit.

COMPORTEMENT CORRECT

Utiliser la porte automatique uniquement si elle est en parfaite condition technique. Contacter immédiatement le centre d'assistance en cas de panne ou de mauvais fonctionnement qui pourraient compromettre la sécurité. La conséquence d'une utilisation non appropriée du système peut causer de graves dommages à personnes et choses.

INDICE

1) DESCRIPTION INDICATIVE DU SYSTÈME	4
2) DONNÉES TECHNIQUES	4
3) FONCTIONNEMENT DE LA PORTE AUTOMATIQUE	5
3.1) FONCTIONNEMENT NORMAL DE LA PORTE	5
3.2) FONCTIONNEMENT DE LA PORTE EN VERROUILLAGE	5
3.3) FONCTIONNEMENT DE COURTOISIE POUR PERSONNES HANDICAPÉES	5
4) SÉLECTEURS DE PROGRAMME	6
4.1) SÉLECTEUR MANUEL DE PROGRAMME	6
4.2) SÉLECTEUR MÉCANIQUE À CLÉ EV-MSEL	6
4.3) SÉLECTEUR DE PROGRAMME NUMÉRIQUE ET-DSEL	7
4.4) SÉLECTEUR DE PROGRAMME NUMÉRIQUE T-NFC	8
4.5) MENU DE PROGRAMMATION GÉNÉRALE SÉLECTEUR ET DSEL	9
4.6) GESTION MOT DE PASSE UTILISATEUR SÉLECTEUR ET-DSEL	10
4.7) GESTION MOT DE PASSE UTILISATEUR SÉLECTEUR T-NFC	12
4.8) LANGUE	13
5) FONCTIONNEMENT EN L'ABSENCE D'ALIMENTATION DE RÉSEAU	13
6) SIGNALISATION D'ERREURS ET PROBLÈMES DE FONCTIONNEMENT	14
7) ENTRETIEN	15
8) ÉLIMINATION	15

1) DESCRIPTION INDICATIVE DU SYSTÈME

NOTE :
La partie grise indique la zone de relevé des radars et des capteurs.

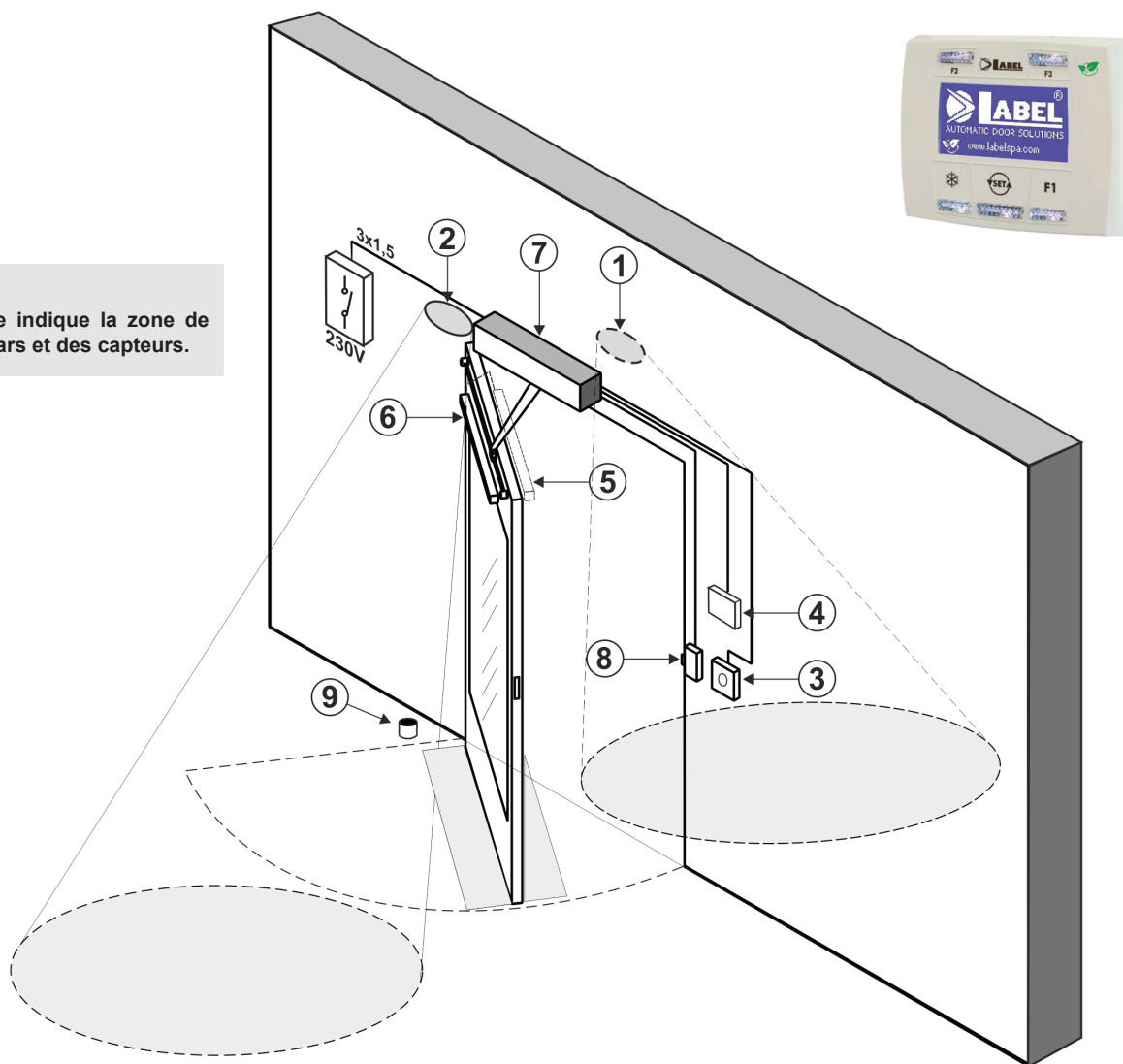

- | | |
|---|--------------------------------|
| ① | RADAR EXTÉRIEUR |
| ② | RADAR INTÉRIEUR |
| ③ | COMMANDE D'OUVERTURE |
| ④ | SÉLECTEUR DE PROGRAMME |
| ⑤ | RADAR DE SÉCURITÉ EN FERMETURE |
| ⑥ | RADAR DE SÉCURITÉ EN OUVERTURE |
| ⑦ | AUTOMATISATION NEPTIS PLUS |
| ⑧ | ÉLECTROSERRURE |
| ⑨ | ARRÊT AU SOL |

2) DONNÉES TECHNIQUES

MODÈLE AUTOMATISATION	NB-LET, NB-LETB, NB-SLT, NB-SLTB, NB-SMT, NB-SMTB, NB-SMP, NB-SLP
ALIMENTATION	115/230V~, +/-10%, 50-60Hz
PUISSANCE	100W
POIDS MAXIMUM VANTAIL	120 Kg (NB-LET), 250 Kg (NB-SLT, NB-SMT), 300 Kg (NB-SMP, NB-SLP)
DIMENSIONS NB-LET, NB-SLT, NB-SMT (LxHxP)	550 x 110 x 120 mm
DIMENSIONS NB-LETB, NB-SLTB, NB-SMTB, NB-SMP, NB-SLP (LxHxP)	730 x 110 x 120 mm
FRÉQUENCE D'UTILISATION	continue
TEMPÉRATURE AMBIANTE	-15°C +50°C
INDICE DE PROTECTION	IP31
CONSOMMATION EN STAND-BY	5W
ÉMISSION DE PRESSION ACOUSTIQUE	LpA ≤ 70dB (A)

3) FONCTIONNEMENT DE LA PORTE AUTOMATIQUE

ATTENTION !!

Consulter toujours le technicien de l'assistance avant la mise en service de la porte, pour apprendre les modes opérationnels de travail de l'automatisation.

Allumer le réseau électrique d'alimentation au moyen de l'interrupteur du système.

La centrale électronique de l'automatisation émet un "bip" bref indiquant que la porte automatique est alimentée.

La première commande d'ouverture fait démarrer un cycle de calibrage au cours duquel le mouvement de la porte en ouverture se fait très lentement jusqu'à la fin de la course pour trouver le point d'arrêt ; le temps de pause écoulé, la porte se referme à vitesse normale.

3.1) FONCTIONNEMENT NORMAL DE LA PORTE

- En occupant la zone de détection des capteurs de mouvement (radar interne et/ou externe), la porte s'ouvre et reste ouverte jusqu'à ce que les capteurs lisent la présence et, par conséquent, à la fin du temps de pause, la porte se referme.
- En activant la touche manuelle d'ouverture, la porte s'ouvre et reste ouverte jusqu'au maintien de la commande puis, au terme du temps de pause, elle se referme.
- Si la centrale électronique a été configurée avec la fonction PUSH & GO, il est aussi possible d'ouvrir la porte avec une brève poussée manuelle.
- Si le radar de sécurité en fermeture détecte une présence, la porte se rouvre immédiatement et reste ouverte durant toute la période pendant laquelle le capteur est sollicité.
- Si le radar de sécurité en ouverture relève une présence, la porte s'arrête et reste à l'arrêt pendant toute la période durant laquelle le capteur reste entravé ; le cycle d'ouverture se terminera uniquement après que le capteur aura été libéré.
- Si au cours du mouvement d'ouverture, la porte heurte un obstacle, elle se bloque et se referme.
- Si pendant le mouvement de fermeture, la porte heurte un obstacle, elle se bloque et s'ouvre à nouveau.

3.2) FONCTIONNEMENT DE LA PORTE EN VERROUILLAGE

- La porte ne peut pas être ouverte au moyen des radars extérieur et intérieur.
- La porte peut être ouverte uniquement en activant la touche pour l'ouverture OPEN, ou avec la radiocommande Spyco si prévue.
- Les fonctions de sécurité (radars de sécurité et comportement en cas d'obstacle) sont actives et travaillent avec les mêmes modalités décrites au par. 3.1 relatif au fonctionnement normal.

3.3) FONCTIONNEMENT DE COURTOISIE POUR PERSONNES HANDICAPÉES

Seulement si la centrale électronique a été programmée et réglée pour le fonctionnement pour personnes handicapées.

- La personne handicapée peut ouvrir la porte à l'aide d'une touche ou d'un capteur de mouvement spécifique.
La porte reste ouverte pour un temps de pause suffisant qui permet à la personne handicapée de traverser la porte.
- Toutes les fonctions de sécurité sont actives.

4) SÉLECTEURS DE PROGRAMME

Le sélecteur de programme permet à l'utilisateur de la porte de choisir le mode opérationnel. Selon la préférence il est possible d'utiliser le sélecteur manuel incorporé dans la joue latérale de l'automatisation NEPTIS PLUS, le sélecteur mécanique à clé EV-MSEL, ou le programmeur numérique ET-DSEL ou T-NFC. Ci-après la description détaillée de chaque sélecteur de programme.

4.1) SÉLECTEUR MANUEL DE PROGRAMME

Le sélecteur manuel de programme à 3 positions est la solution de base prévue sur l'automatisation.

Position I	=	Programme automatique bidirectionnel La porte s'ouvre automatiquement à l'activation de chaque commande d'ouverture.
Position 0	=	Porte libre manuelle Le fonctionnement automatique est désactivé et la porte peut être ouverte manuellement.
Position II	=	a) Programme Verrouillage La porte peut être ouverte seulement avec l'entrée OPEN ou avec la radiocommande. b) Programme Porte Ouverte La porte reste bloquée en position d'ouverture complète.

Peut avoir deux différents fonctionnements selon la configuration sur la centrale électronique de l'automatisation :

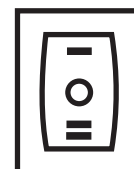

4.2) SÉLECTEUR MÉCANIQUE À CLÉ EV-MSEL



MODALITÉS DE FONCTIONNEMENT

Insérer et tourner la clé du sélecteur EV-MSEL pour sélectionner le programme désiré.

	Programme porte ouverte La porte reste bloquée en position d'ouverture complète.
	Porte libre manuelle Le fonctionnement automatique est désactivé et la porte peut être ouverte manuellement.
	Programme automatique bidirectionnel La porte s'ouvre automatiquement à l'activation de chaque commande d'ouverture.
	Programme automatique unidirectionnel seulement sortie Pour couper la détection en entrée sur l'entrée Radar externe.
	Programme Verrouillage La porte peut être ouverte seulement avec l'entrée OPEN ou avec la radiocommande SPYCO si prévu.

La clavette peut être extraite du sélecteur dans toutes les positions afin d'éviter des changements non désirés du programme de travail.

4.3) SÉLECTEUR DE PROGRAMME NUMÉRIQUE ET-DSEL



Avec une pression sur la touche  choisir le mode opérationnel de la porte automatique. A chaque fois que l'on appuie sur la touche, on passe d'un programme de travail à l'autre.

Ci-après sont décrits les programmes de travail sélectionnables avec la touche .



Programme automatique bidirectionnel

La porte s'ouvre automatiquement à l'activation de chaque commande d'ouverture.



Programme automatique unidirectionnel seulement sortie

Pour couper la détection en entrée sur l'entrée Radar externe.



Programme automatique unidirectionnel seulement entrée

Pour couper la détection en sortie sur l'entrée Radar interne.



Programme porte ouverte

La porte reste bloquée en position d'ouverture complète.



Programme Verrouillage

La porte peut être ouverte seulement avec l'entrée OPEN ou avec la radiocommande, si prévu.



Porte libre manuelle

Le fonctionnement automatique est désactivé et la porte peut être ouverte manuellement.

Fonction des autres touches présentes sur le tableau du sélecteur de programme ET-DSEL



Ouverture partielle, on l'utilise seulement sur une automatisation avec porte à deux vantaux

Pour activer l'ouverture partielle exercer une pression sur la touche ;

Le symbole  sur l'affichage indique que la fonction est active.

Sur une porte à deux vantaux seul le premier vantail (Master) s'ouvre si la commande d'ouverture est donnée par les entrées radar interne ou externe.

L'ouverture partielle fonctionne dans les programmes automatiques bidirectionnel, unidirectionnel et porte ouverte.

Pour désactiver l'ouverture partielle presser à nouveau la touche .

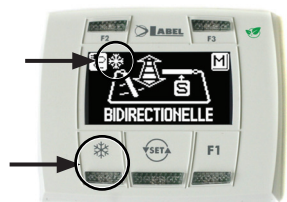

F2

Il peut avoir deux fonctions distinctes selon la configuration de l'automatisation.

a) Désactive la fermeture de la porte avec un effet ressort après une ouverture manuelle (seulement pour mod.NB-SMT, NB-SMTB, NB-SMP).

Avec F2 éteint la porte se ferme, avec F2 allumé la porte reste bloquée après une ouverture manuelle.

b) Désactive le fonctionnement pas-à-pas

(si activé dans les paramètres sur la centrale électronique de l'automatisation)

Exercer une pression sur la touche F2 pour désactiver le fonctionnement pas-à-pas et activer la fermeture automatique de la porte. Le symbole F2 s'allume sur l'écran.

Pour activer le fonctionnement pas-à-pas presser à nouveau la touche F2, le symbole F2 sur l'écran s'éteint.

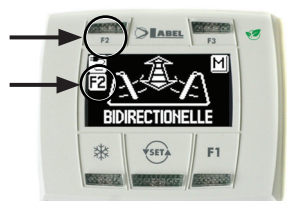

F1

Commande d'ouverture porte

En appuyant sur la touche F1 on obtient l'ouverture de la porte.

La touche F1 peut aussi ouvrir dans le programme de travail "VERROUILLAGE" si la centrale électronique de l'automatisation a été configurée dans ce but.

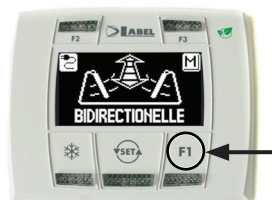

4.4) SÉLECTEUR DE PROGRAMME NUMÉRIQUE T-NFC

UTILISATION QUOTIDIENNE

Le sélectionneur T-NFC permet de sélectionner 6 types de programmes différents pour l'utilisation quotidienne :

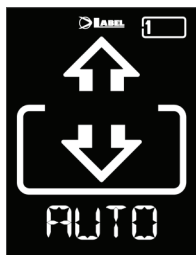

AUTO:

La porte s'ouvre et se ferme automatiquement dans les deux sens de passage avec tous les capteurs actifs.

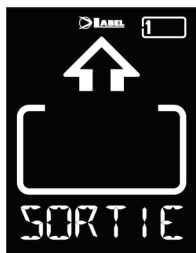

SORTIR :

La porte s'ouvre et se ferme automatiquement seulement dans le sens de sortie : le capteur branché sur l'entrée Radar Externe est désactivé.

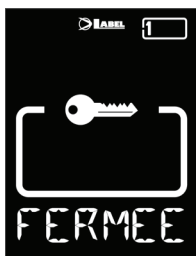

VERROUILLAGE : PORTE FERMÉE

La porte peut être ouverte automatiquement uniquement au moyen de certaines entrées spécifiques (Open, RX). À chaque fermeture, l'électroblocage est activé, si présent.



ENTRER :

La porte s'ouvre et se ferme automatiquement seulement dans le sens d'entrée : le capteur branché sur l'entrée Radar Interne est désactivé.

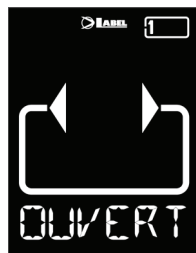

OUVERT :

La porte s'ouvre et reste ouverte jusqu'au prochain changement du programme de travail.



MANUELLE :

La porte est laissée libre de pouvoir être déplacée manuellement et ne réagit à aucune entrée qui est activée. Utiliser ce programme de travail lorsque par exemple, vous souhaitez nettoyer les vitres et être sûrs que la porte ne peut pas se déplacer en cas d'activation involontaire des capteurs d'ouverture ou de toute autre commande d'activation.

Pour changer un programme de travail, appuyer sur la touche SET une fois pour quitter la fonction "Screen Saver" et rendre ainsi le sélectionneur actif (l'écran augmentera l'intensité lumineuse), maintenant presser à nouveau SET plusieurs fois jusqu'à se positionner sur le programme de travail souhaité.

Si le verrouillage programme a été activé avec la fonction SLIDE, pour quitter le "Screen Saver" faire défiler le doigt de gauche à droite sur les touches A* - SET - B pour activer le sélectionneur.



Attention !

Si aucune touche n'est pressée dans un délai d'environ 20 secondes, le sélectionneur se met automatiquement en mode "Screen Saver" et diminue la luminosité de l'écran.



Outre le programme de travail il est possible de sélectionner à tout moment une ouverture partielle par rapport à celle standard (utilisée sur les portes à deux vantaux pour n'ouvrir que le vantail principal).

Pour cela, appuyer sur la touche A, le symbole correspondant ❄ sera affiché sur l'écran et les icônes de la direction de passage (si actives) deviendront plus fines.

Appuyer de nouveau sur la touche A pour revenir à l'ouverture complète.

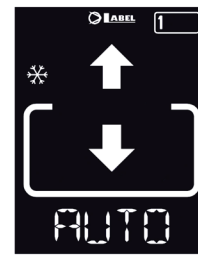
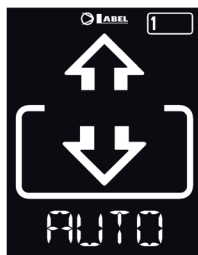

OUVERTURE DE LA PORTE À PARTIR DE T-NFC

Une pression de la touche B entraîne une commande d'ouverture de la porte, la fermeture s'effectuera de façon automatique comme pour les autres capteurs.

Cette touche est en mesure d'ouvrir la porte même en cas d'activation du programme de travail "VERROUILLAGE" si la fonction est activée

4.5) MENU DE PROGRAMMATION GÉNÉRALE SÉLECTEUR ET DSEL

L'utilisateur peut entrer dans le menu de programmation générale lorsqu'il veut choisir la langue préférée dans laquelle visualiser les textes qui s'affichent sur l'écran, ou lorsqu'il veut activer un mot de passe pour empêcher l'accès à l'utilisation du programmeur numérique ET-DSEL.

DIAGRAMME 1

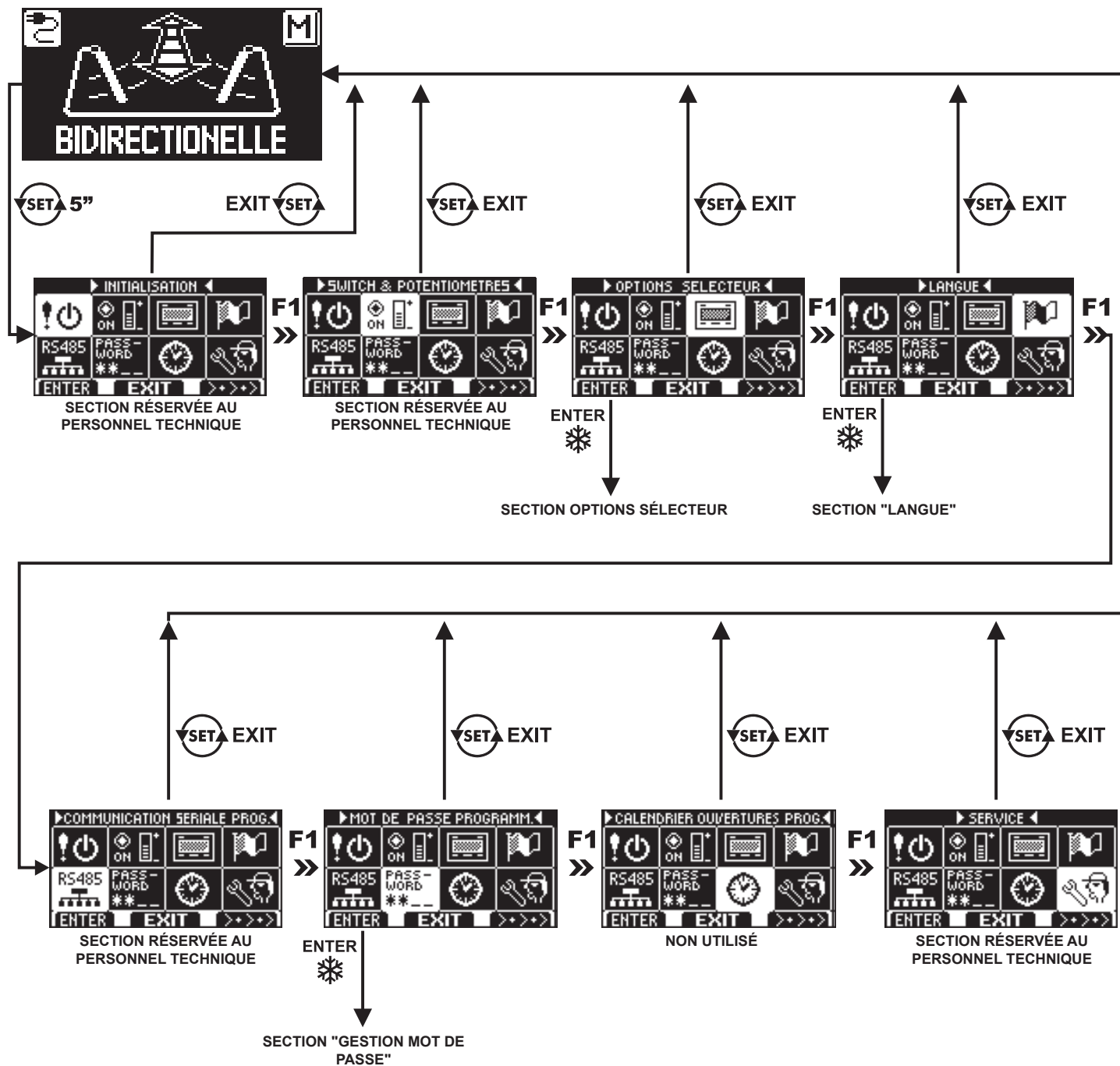

Dans les paragraphes suivants il est expliqué comment gérer le mot de passe utilisateur et comment sélectionner la langue.

4.6) GESTION MOT DE PASSE UTILISATEUR SÉLECTEUR ET-DSEL

Pour empêcher que le programme de travail de la porte ne soit modifié, on peut introduire un mot de passe qui doit être saisi chaque fois que l'on agit sur le programmeur ET-DSEL.

Pour activer le mot de passe effectuer les opérations suivantes :

1. Presser pendant 5 secondes la touche SET pour entrer dans le menu de programmation générale (voir Diagramme 1)
2. Presser la touche F1 cinq fois pour parvenir au sous-menu Gestion mot de passe.
3. Presser la touche Enter  pour entrer dans la section "Gestion mot de passe".

GESTION MOT DE PASSE



Dans cette section il y a deux mots de passe qui peuvent être utilisés par l'utilisateur final, le mot de passe primaire et le mot de passe de service.

Le mot de passe technique est réservé uniquement au personnel technique responsable de l'installation et de l'entretien.

MOT DE PASSE PRIMAIRE (pour l'utilisateur propriétaire du système)

Il s'agit du mot de passe de 5 caractères utilisé par l'utilisateur pour empêcher aux personnes non autorisées d'accéder au programmeur ET-DSEL et modifier le programme de travail.

L'utilisation du mot de passe primaire est facultative et doit être activée par le propriétaire du système.

Le mot de passe primaire préconfiguré par défaut est "A-A-A-A-A".



ATTENTION !

En habilitant le mot de passe, veiller en particulier à ne pas oublier la combinaison d'accès.

MOT DE PASSE de SERVICE (pour l'utilisateur)

Il s'agit du mot de passe de 5 caractères que le propriétaire du système peut divulguer aux personnes qu'il a l'intention d'autoriser à l'utilisation du programmeur ET-DSEL.

Avec le mot de passe de service on peut seulement varier le programme de travail de la porte automatique.

Le mot de passe de service préconfiguré par défaut est "A-A-A-A-A".

Pour modifier le mot de passe de service il faut accéder par l'intermédiaire du mot de passe primaire.

Avec la touche  on déplace la flèche de la sélection vers le bas, avec la touche F2 on revient vers le haut.

MODIFICATION DU MOT DE PASSE PRIMAIRE

- Sélectionner "MOT DE PASSE PRIMAIRE"
- Presser la touche OK (F1).



- Saisir le mot de passe primaire préconfiguré par défaut "A-A-A-A-A" en pressant 5 fois la touche A.
(Si le mot de passe primaire n'est pas celui par défaut, car déjà changé précédemment, saisir le mot de passe primaire actuellement utilisé).



- Saisir le nouveau mot de passe primaire en choisissant une combinaison de 5 caractères entre les lettres A-B-C-D.



- La répétition du nouveau mot de passe est requise, saisir à nouveau la combinaison précédente.



- Si le mot de passe saisi est correct on voit apparaître sur l'écran pendant une seconde "PASSWORD OK" et l'on revient à la section GESTION MOT DE PASSE ; avec la touche EXIT  on revient au menu de programmation générale
- Si le mot de passe saisi ne correspond pas au précédent, l'écran affiche PASSWORD ERROR, on revient à la section GESTION MOT DE PASSE et il faut répéter la procédure.

MODIFICATION DU MOT DE PASSE DE SERVICE

- Sélectionner "MOT DE PASSE DE SERVICE"
- Presser la touche OK (F1).



- Saisir le mot de passe primaire



- Saisir le nouveau mot de passe de service en choisissant une combinaison de 5 caractères entre les lettres A-B-C-D.



- La répétition du nouveau mot de passe est requise, saisir à nouveau la combinaison précédente.



- Si le mot de passe saisi est correct on voit s'afficher sur l'écran pendant une seconde "PASSWORD OK" et l'on revient à la section GESTION MOT DE PASSE.

Avec la touche EXIT  on revient au menu de programmation générale.

Si le mot de passe saisi ne correspond pas au précédent, l'écran affiche PASSWORD ERROR, on revient à la section GESTION MOT DE PASSE et il faut répéter la procédure.

ACTIVATION DE L'UTILISATION DU MOT DE PASSE UTILISATEUR (primaire et de service)

- Sélectionner "PASSWORD ON / OFF"
- Presser la touche OK (F1).
- Saisir le mot de passe primaire

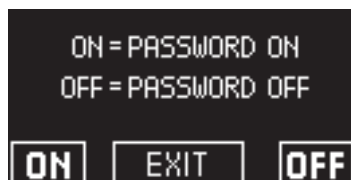

- Presser la touche ON  pour activer l'utilisation des mots de passe utilisateur et revenir au menu GESTION MOT DE PASSE.

Pour revenir à l'affichage du programme de travail presser deux fois la touche EXIT. 

À partir de ce moment chaque fois que l'utilisateur veut accéder au programmeur numérique ET-DSEL pour modifier le programme de travail de la porte automatique il devra saisir le mot de passe primaire ou de service.



Lorsque l'utilisateur décide d'activer l'utilisation du mot de passe il est recommandé de modifier la combinaison du mot de passe primaire et de service.

DÉSACTIVATION DE L'UTILISATION DU MOT DE PASSE UTILISATEUR

- Depuis la section GESTION MOT DE PASSE, sélectionner "PASSWORD ON / OFF"
- Presser la touche OK (F1)



- Saisir le mot de passe primaire



- Presser la touche OFF (F1) pour désactiver l'utilisation du mot de passe utilisateur. Pour revenir au menu de programmation générale presser deux fois la touche EXIT . À partir de ce moment l'accès au programmeur numérique ET-DSEL comme sélecteur de programme est libre.

4.7) GESTION MOT DE PASSE UTILISATEUR SÉLECTEUR T-NFC

Le secteur T-NFC permet de verrouiller la modification du programme de travail avec un mot de passe.

Cette fonction est utile si l'on souhaite éviter que des personnes non autorisées puissent modifier le programme de travail de la porte.

Pour ce faire, il est nécessaire d'activer le mot de passe utilisateurs avec les passages suivants :

Presser la touche D et la maintenir pressée pendant environ 2 secondes.

L'écran affichera le message "CODE>....."



Saisir le mot de passe actuel (par défaut AAAAA) à l'aide des touches A-B-C-D (5 chiffres)

Vous êtes désormais dans la zone mot de passe utilisateur, à partir de laquelle il est possible d'accéder à 3 sections différentes :

PASSWORD 1 : Pour changer le code du mot de passe principal

PASSWORD 2 : Pour changer le code du mot de passe de service

PASSWORD ON/OFF : Pour activer ou désactiver les mots de passe principal et de service.

En appuyant plusieurs fois sur la touche A, il est possible de faire défiler l'ensemble des 3 sélections.



Attention !

Le mot de passe principal (1) est le seul qui permet d'entrer dans la zone mot de passe utilisateur et par conséquent, celui-ci doit être connu uniquement du propriétaire du magasin/établissement dans lequel la porte est installée.

Le mot de passe de service (2) en revanche est utilisé par des employés et des travailleurs extérieurs qui peuvent ainsi l'utiliser pour changer le programme de travail de la porte, mais ne peuvent en aucun cas modifier ou de désactiver les deux mots de passe.

Pour modifier le mot de passe 1, appuyer sur la touche B après avoir sélectionné PASSWORD 1, l'écran affichera :



Saisir le nouveau mot de passe.

La page-écran sera la suivante :



Saisir une nouvelle fois le nouveau mot de passe.

Répéter la même séquence pour modifier le mot de passe 2.

Enfin, pour activer le mot de passe, sélectionner PASSWORD ON/OFF au moyen de la touche B et sélectionner ON en utilisant la touche D (ON).



Une fois le mot de passe activé, appuyer sur la touche SET pour quitter cette zone et revenir à la page-écran principale.

Désormais, une fois que le sélecteur est entré en mode "Screen Saver", en cas de pression de la touche SET, le sélecteur demandera à chaque fois à l'utilisateur de saisir le mot de passe pour accéder au changement de programme.



Pour désactiver le mot de passe utilisateur, sélectionner PASSWORD ON/OFF au moyen de la touche B et sélectionner OFF en utilisant la touche B (OFF).

4.8) LANGUE

Pour sélectionner la langue sur le sélecteur ET-DSEL effectuer les opérations suivantes :

1. Presser pendant 5 secondes la touche  pour entrer dans le menu de programmation générale (voir Diagramme 1 au paragraphe précédent)
2. Presser la touche **F1** trois fois pour parvenir au sous-menu "Langue".
3. Presser la touche Enter  pour entrer dans la section "Langue".



- Avec les touches **F2** et  déplacer la flèche à hauteur de la langue désirée.
- Presser la touche EXIT  pour revenir au menu de programmation générale.
- Presser à nouveau la touche EXIT  pour revenir à l'affichage principal du programme travail de la porte automatique.





5) FONCTIONNEMENT EN L'ABSENCE D'ALIMENTATION DE RÉSEAU

En cas de panne d'électricité, la porte peut être ouverte et fermée manuellement.

Si la porte est dotée d'une électroserrure, utiliser la clé spéciale pour la débloquer.

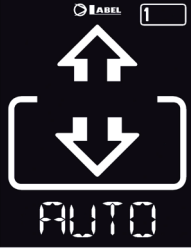
Si l'automatisation est pourvue de batterie, en fonction de la manière dont la centrale électronique a été programmée, la porte peut fonctionner des façons suivantes :

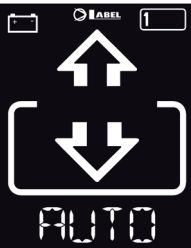
- a) La porte peut être ouverte en activant n'importe quelle commande d'ouverture (radars de mouvement, touches, etc. ...).
- b) La porte s'ouvre automatiquement et reste ouverte si le sélecteur de programme n'est pas configuré en mode Verrouillage.

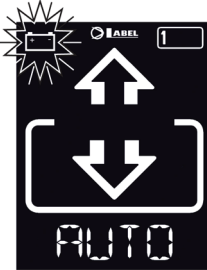
AFFICHAGE DU TÉMOIN D'ALIMENTATION		
SUR PROGRAMMATEUR ET-DSEL	SUR PROGRAMMATEUR T-NFC	
		Présence d'alimentation de réseau et batterie en état de charge.
		Absence d'alimentation de réseau et fonctionnement de la porte avec batterie chargée.
		<ul style="list-style-type: none"> • Absence d'alimentation de réseau et fonctionnement de la porte avec batterie presque déchargée. • Présence d'alimentation de réseau avec batterie non efficace.

6) SIGNALISATION D'ERREURS ET PROBLÈMES DE FONCTIONNEMENT

PROBLÈME	CAUSE PROBABLE	SOLUTION
La porte s'ouvre mais ne se referme pas.	Les radars de mouvement ou le radar de sécurité en fermeture détectent la présence d'un objet ou d'une personne.	Vérifier que les radars ou les capteurs ne soient pas sollicités.
La porte ne finit pas l'ouverture et reste à l'arrêt en position intermédiaire.	Le radar de sécurité en ouverture relève un obstacle.	Déterminer l'obstacle et le retirer.
La porte ne répond pas aux commandes d'ouverture.	La fonction de PORTE LIBRE MANUELLE peut être activée.	Contrôler la configuration du sélecteur de programme.
La porte s'arrête pendant la course et inverse le sens de marche.	La porte détecte un obstacle le long de la course.	Déterminer l'obstacle et le retirer.
	L'encadrement présente un frottement le long de la course.	Régler l'encadrement ; pour cette opération, contacter le centre d'assistance.
La centrale électronique de l'automatisation émet une série de "bips" et la porte présente un fonctionnement irrégulier.	Le défaut dépend du nombre et de la durée des "bips".	Contacteur le centre d'assistance pour la résolution du problème.
Le symbole ⓘ apparaît sur l'écran	Le système a détecté une erreur sur le fonctionnement de la machine.	Contacteur le centre d'assistance pour la résolution du problème.

Dans tous les cas de mauvais fonctionnement, le Client est tenu de s'adresser au Centre d'Assistance et d'utiliser la porte manuellement sans alimentation électrique.

7) ENTRETIEN

Le plan d'entretien doit être respecté pour pouvoir garantir la durée et le fonctionnement en toute sécurité de la porte automatique. Il est conseillé de stipuler un contrat d'entretien qui prévoit une intervention périodique sur le système de la part de techniciens spécialisés.

Si l'utilisateur dispose du sélecteur de programme numérique ET-DSEL ou T-NFC, il sera averti de la nécessité d'effectuer l'entretien lorsque l'écran affiche le message "ENTRETIEN PROGRAMMÉ".

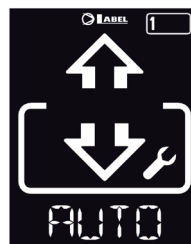

Chaque intervention d'entretien est enregistrée dans le registre d'entretien.

L'utilisateur final doit se limiter aux opérations de nettoyage des surfaces en verre, des profils de l'encadrement et éventuellement des capteurs de mouvement et de présence en ayant soin de bloquer le mouvement de la porte durant l'exécution de cette activité.

8) ÉLIMINATION

Au terme de sa durée de vie, ce système doit être éliminé selon les dispositions nationales.

Il est recommandé de s'adresser à un personnel spécialisé en matière d'élimination des déchets.



ATTENTION !

Pendant le démontage des automatisations avec ressort incorporé, bloquer le ressort avec la vis correspondante avant d'enlever le bras ; le prétensionnement du ressort peut engendrer un danger !

Centre d'assistance LABEL



NEPTIS PLUS

Made in Italy
by



Via Ilariuzzi, 17/A - S. Pancrazio P.se - 43126 PARMA - ITALY
Tél. (+39) 05 21/ 67 52 - Fax (+39) 05 21/ 67 52 22
infocom@labelspa.it - www.labelspa.com

